

CYCLOPE

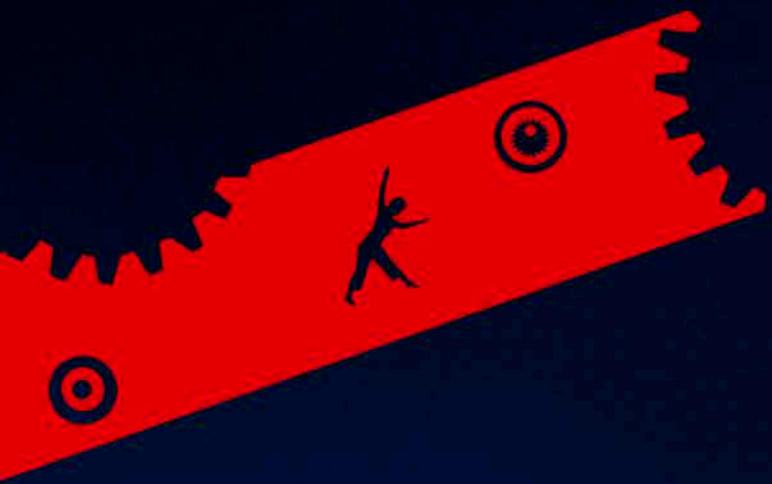

Show





Quelques cailloux roulent sous mes pas en traversant le terrain nu. La poussière soulève l'écho d'une voix que je reconnâtrai parmi mille sons coulant des montagnes. Le Cyclope, ce géant au cœur d'or et à la peau rouillée, vit encore dans l'air des rives du lac de Biemme. Sa silhouette fantasmagorique se dessine sur le ciel et des figures à la démarche déglinguée surgissent, comme les ombres du passé. Elles s'avancent vers ce personnage au pantalon trop large et aux cheveux ébouriffés. Ma main, inconsciemment, s'élève comme pour rajuster une mèche, un sourire naît sur mes lèvres moins soyeuses que l'immense bouche du Cyclope. Et comme inscrites en filigrane sur l'espace du lieu reviennent alors toutes les émotions éprouvées.

*Être suspendue dans les airs
Tourner comme un cerceau
Danser sur terre comme au ciel
Glisser sur le fil de la vie
Entendre le murmure de l'amour
Sentir la musique à fleur de peau
Frémir aux roulements des percussions
Admirer, oublier de respirer,
renaître et aimer*

Et juste un battement de cils pour chavirer dans la nuit étoilée, un mon-

de poétique qui transporte mon rire au bout de la nuit.

Je ramasse un caillou, le tourne entre mes doigts et je pense à tous ces petits cailloux que Philipp et Markus ont su chercher, poser et mettre ensemble pour construire un projet fou, qui aurait pu mille fois mourir. La passion est une chose, la confiance en est une autre. Ces deux-là savent croire jusqu'au bout et transformer les cailloux en perles.

Mon regard glisse sur les touffes d'herbes éparses, les couleurs changeantes du lac et je revois le village de roulottes, les sculptures éparpillées, la terrasse de bistrot écrasée par le soleil. J'entends les coups de marteau, le crissement du fer à souder, la mécanique des roues. L'air vibre encore de la matière des rêves.

Cyclope a (r)éveillé des joies qui ont le goût de l'enfance. Emue et renforcée par la folie d'un spectacle, aujourd'hui, moi aussi, je me sens une géante. Comme le Cyclope, j'ouvre désormais l'œil. Et le bon.

Texte: Claudia Nuara

Ein paar Kiesel rollen unter meinen Schritten, während ich das nackte Gelände überquere. Der Staub lüftet das Echo einer Stimme, die ich unter tausenden, von den Bergen fließenden Klängen erkennen würde. Der Cyclope, dieser Riese mit einem Herzen aus Gold und verrosteter Haut, lebt fort in der Luft des Bieler Seeufers. Seine fantastische Silhouette zeichnet sich vor dem Himmel ab und Gestalten kommen hervor, in verrenktem Gang, wie Schatten der Vergangenheit. Sie bewegen sich auf dieses Individuum in weiten Hosen und mit zerzaustem Haar zu. Ich hebe meine Hand, unbewusst, als wolle ich eine Strähne zurecht streichen; ein Lächeln formt sich auf meinen Lippen, die weniger seidig sind als der gewaltige Mund des Cyclopen. Und als wären sie unsichtbar in den Raum geschrieben, kommen alle empfundenen Gefühle wieder.

*In den Lüften schweben
Kreisen wie ein Reifen
Tanzen auf Erden wie im Himmel
Über den Lebensfaden gleiten
Das Geflüster der Liebe hören
Die Musik auf der Oberfläche der Haut spüren
Vom Trommelwirbel erschauern
Bewundern, vergessen zu atmen,
neugeboren werden und lieben*

Und nur ein Wimpernschlag, um überwältigt zu sein, in der sternhellen Nacht;

eine poetische Welt, die mein Lachen an das Ende der Nacht trägt.

Ich hebe einen Kiesel auf, drehe ihn zwischen meinen Fingern und denke an all die kleinen Kiesel, die Philipp und Markus zu suchen wussten, die sie hingelegt und zusammengefügt haben, um ein verrücktes Projekt zu schaffen, das tausend mal hätte sterben können. Leidenschaft ist eine Sache, Vertrauen eine andere. Die beiden Künstler verstehen es, bis zum Ende zu glauben und Kiesel in Perlen zu verwandeln.

Mein Blick streift über die vereinzelt Grasbüschel, über die schillernen Farben des Sees, und ich sehe das Wohnwagendorf wieder, die verstreuten Skulpturen, die Restaurant-Terrasse, die von der Sonne zerdrückt wird. Ich höre die Hammerschläge, das Knistern der Schweisselektroden, das Räderwerk. Die Luft zittert noch vom Stoff der Träume.

Cyclope hat Freuden (wieder)erweckt, die nach Kindheit schmecken. Bewegt und gestärkt durch ein irrsinniges Spektakel, fühle auch ich mich heute als Riesenin. Wie der Cyclope werde ich fortan ein Auge offenhalten. Und es wird das richtige sein.

Text: Claudia Nuara
Übersetzung: Mariana Forberg



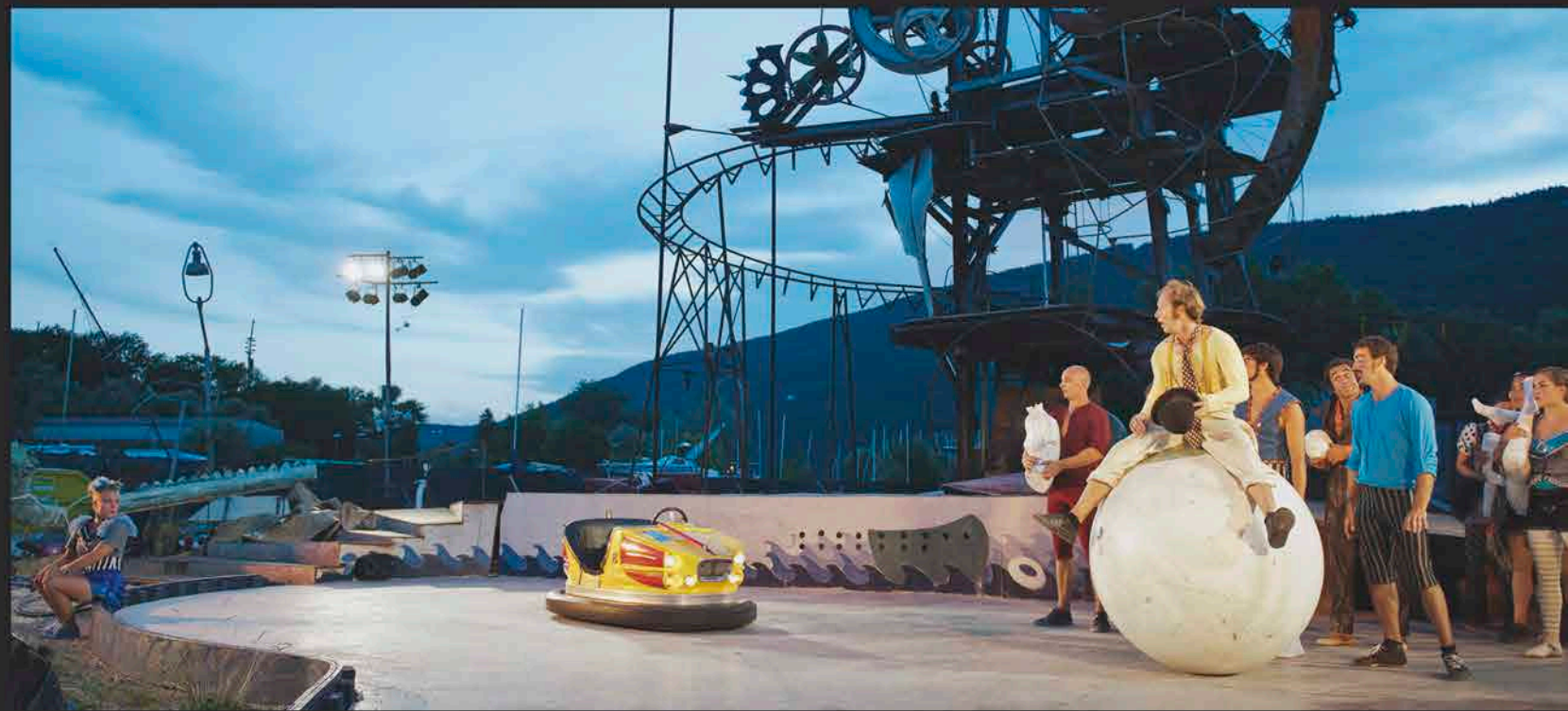
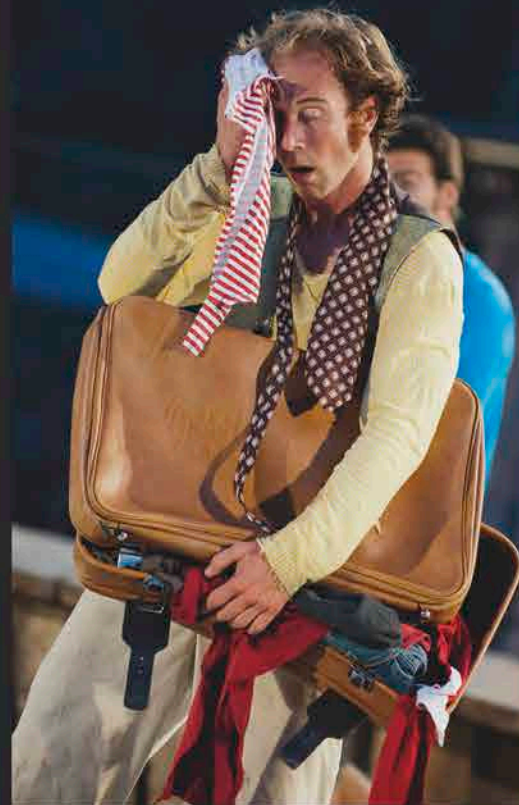











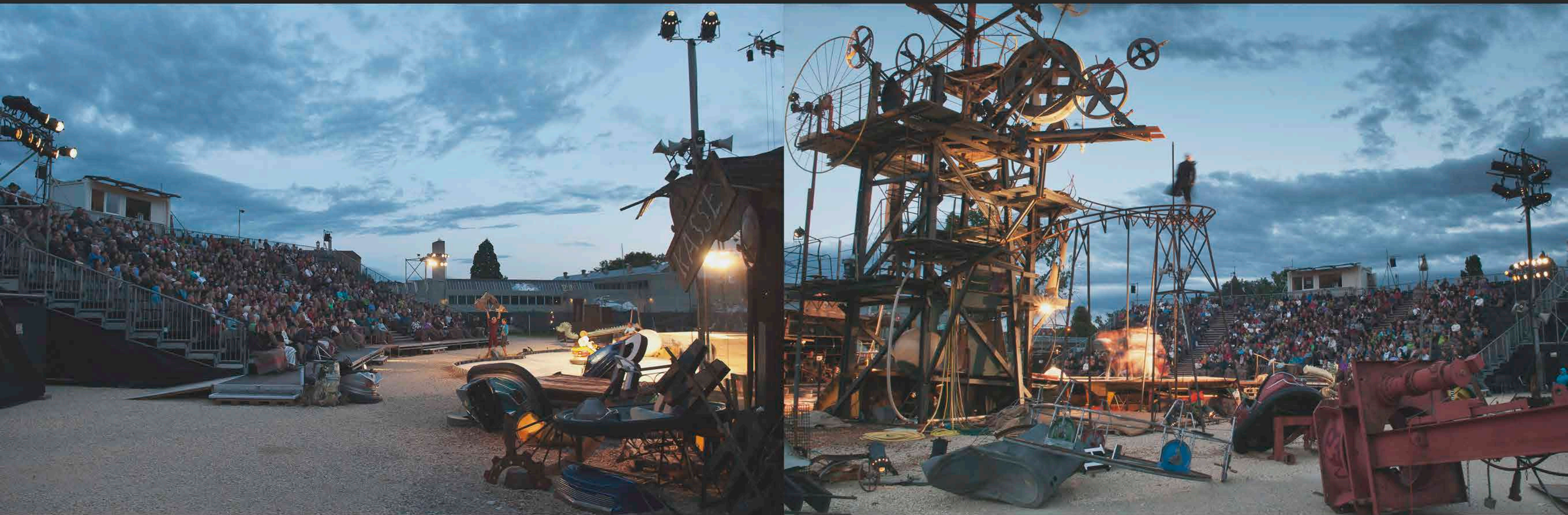

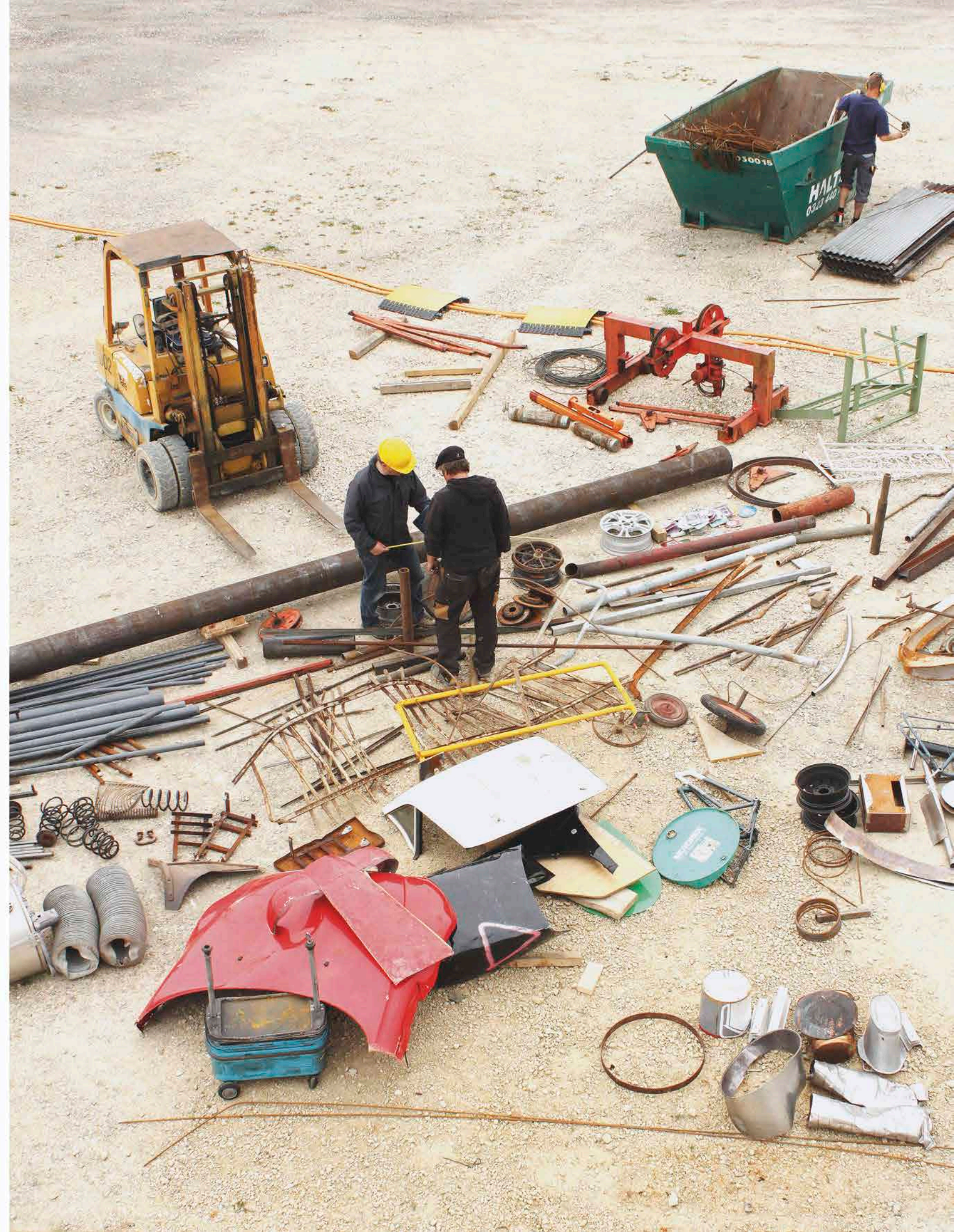
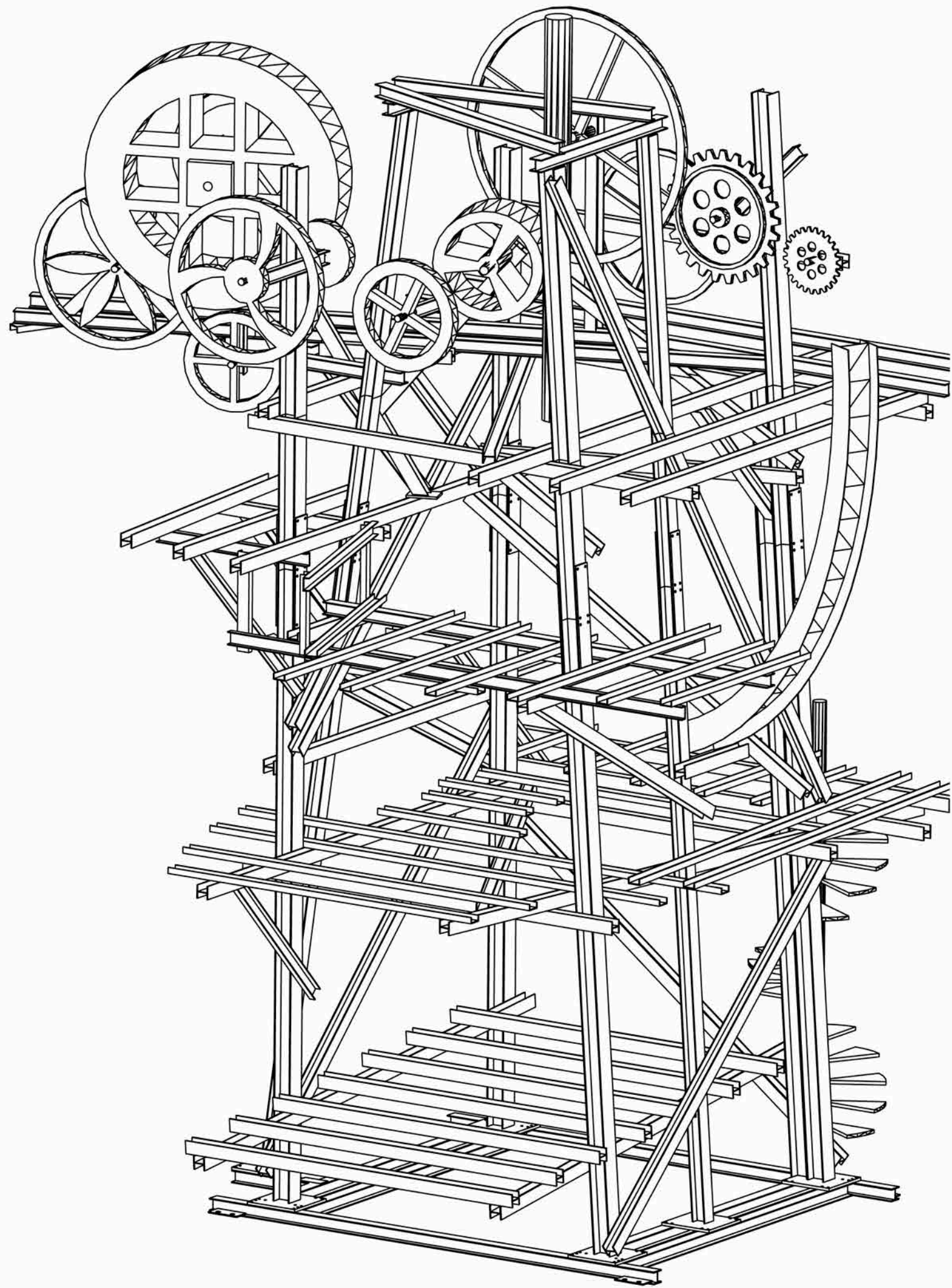

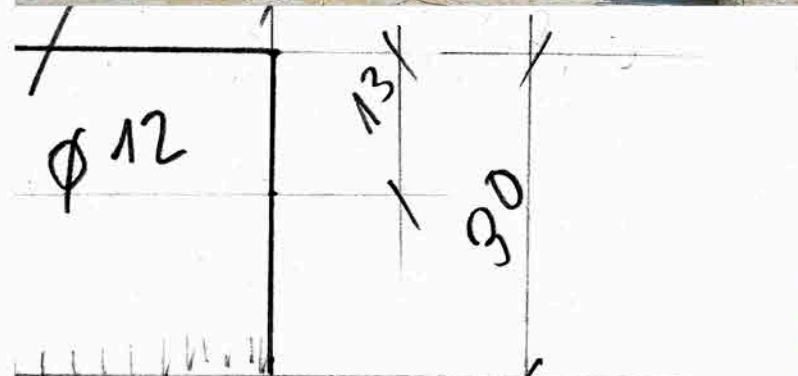
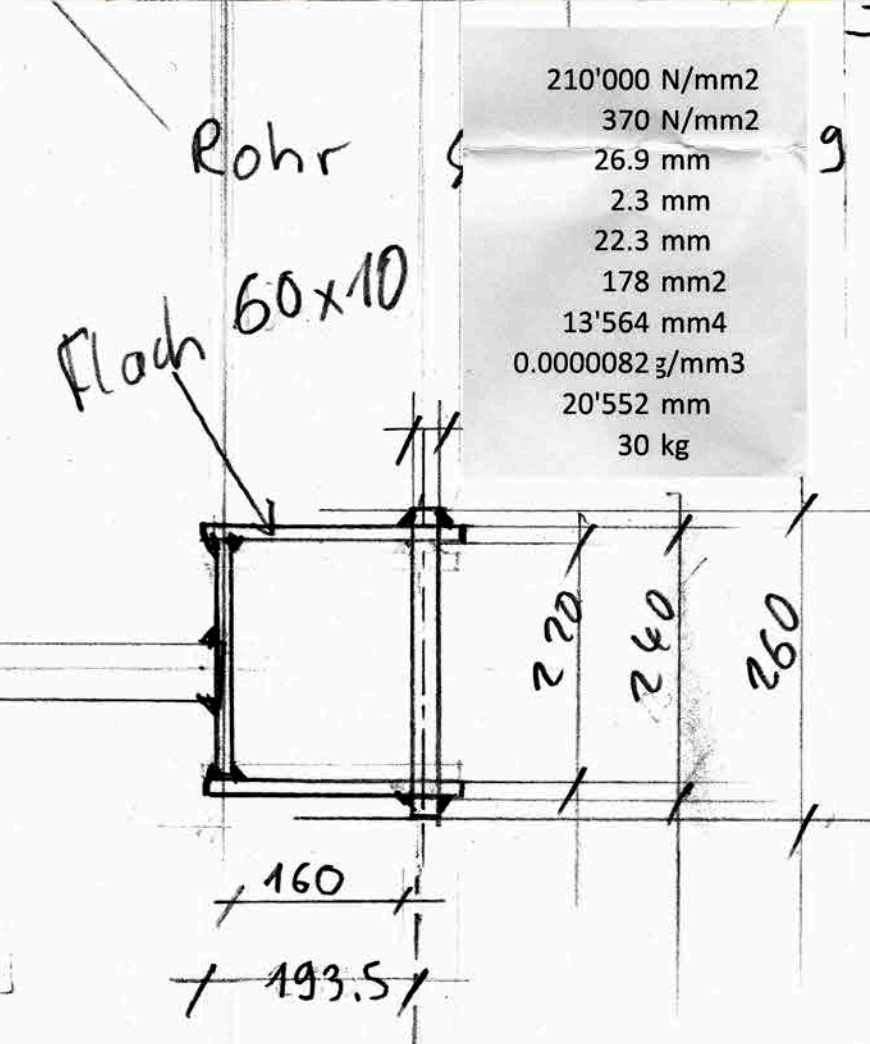
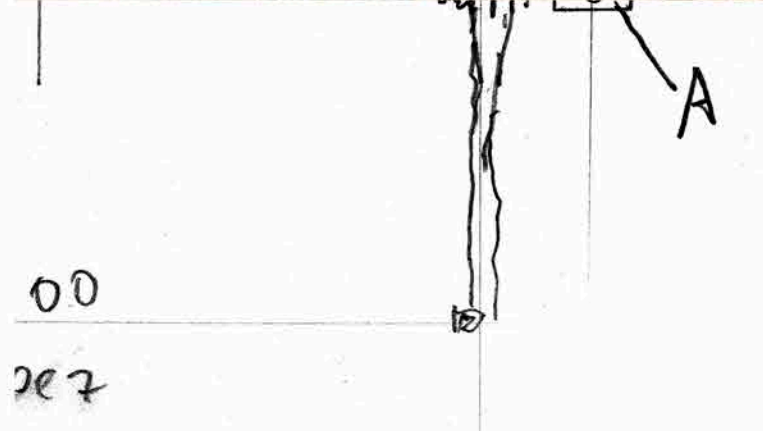

7.6.20

